



ROHO® MOSAIC® Cushion Operation Manual



SUPPLIER: This manual must be given to the user of this product.

CAREGIVER: Before using this product, read the instructions and save for future reference.

Cojín ROHO® MOSAIC®

Manual de instrucciones

PROVEEDOR: Este manual debe entregarse al usuario del producto.

CUIDADOR: Antes de usar este producto, lea las instrucciones y consérvelas para referencia en el futuro

Índice

Advertencias y precauciones	12
Uso previsto	13
Detalle de piezas	13
Especificaciones del producto	13-14
Colocación y ajuste del cojín	14-15
Colocación de la cubierta	16
Guía para la resolución de problemas	16
Limpieza y desinfección	17-18
Desecho	18
Información de contacto y Política de devolución	18
Garantía limitada	19

ROHO, Inc. tiene una política de mejoramiento continuo del producto y se reserva el derecho de modificar este documento. La versión actual de este documento está disponible en www.roho.com.



Fabricado por ROHO, Inc.

100 North Florida Avenue, Belleville, Illinois 62221-5429

EE. UU.: 800-851-3449 Fax 888-551-3449 e-mail: cc@roho.com

Fuera de EE.: 618-277-9150 Fax 618-277-6518 e-mail: intl@roho.com

© 2006, 2013 ROHO, Inc.

Las siguientes son marcas comerciales y marcas registradas de ROHO, Inc.:
ROHO®, MOSAIC® y shape fitting technology®.

Los productos en este manual pueden estar protegidos por una o más patentes y marcas registradas en los EE. UU. y otros países. Para obtener más detalles, visite www.roho.com.

Advertencias

- Puede producirse degradación en la piel o los tejidos blandos debido a diversos factores, que pueden variar de acuerdo con el paciente. Revise la piel diariamente. El enrojecimiento, los hematomas o las áreas oscurecidas (cuando se los compara con la piel normal) pueden indicar el comienzo de una degradación de los tejidos blandos y deben tratarse. Si una decoloración **NO** desaparece después de 30 minutos de su descubrimiento, consulte a un profesional de la salud inmediatamente.
- Revise el inflado con frecuencia, al menos una vez al día.
- **NO** use el producto si está inflado de más o de menos, ya que los beneficios del producto se reducirán o eliminarán, lo que resultará en un riesgo para la piel y otros tejidos blandos.

Si su producto parece no retener el aire, consulte la GUÍA PARA LA RESOLUCIÓN DE PROBLEMAS. Si, aún así, su producto no retiene el aire, comuníquese con su cuidador clínico, distribuidor o con ROHO, Inc. inmediatamente.

- **NO** use el producto sobre otros productos o materiales o junto a estos, a menos que se indique lo contrario en este manual. Hacerlo puede causar que el paciente se vuelva inestable o vulnerable ante las caídas.

Si su cojín se siente inestable, consulte la GUÍA PARA LA RESOLUCIÓN DE PROBLEMAS o consulte con un médico clínico para determinar el uso apropiado.

- **NO** coloque ninguna obstrucción (excepto una cubierta de cojín proporcionada por ROHO) entre el paciente y el cojín. De lo contrario se reducirá la efectividad del producto. Consulte con su médico clínico para determinar el uso apropiado.
- El cojín y la cubierta **DEBEN** estar correctamente orientados y deben ser del tamaño apropiado. En caso de que **NO** lo sean, los beneficios proporcionados por el cojín pueden reducirse o eliminarse, lo que puede incrementar el riesgo para la piel o los tejidos blandos. Consulte la GUÍA DE RESOLUCIÓN DE PROBLEMAS o consulte con un médico clínico.
- **NO** use el cojín como dispositivo de flotación (p.ej.: como salvavidas). El cojín **NO** lo mantendrá a flote.

Precauciones

- Mantenga el cojín lejos de objetos filosos.
- **NO** exponga el cojín a temperaturas elevadas, llamas abiertas ni cenizas calientes.
- Los cambios en la altitud pueden requerir ajustar el cojín.
- Un cojín que ha estado a una temperatura de < 32 °F / 0 °C puede presentar una rigidez inusual. Consulte la GUÍA PARA LA RESOLUCIÓN DE PROBLEMAS.
- **NO** use la válvula de inflado como manija para transportar o tirar del cojín.
- El uso de una bomba, cubierta o kit de reparación que no sean los suministrados por ROHO, Inc., puede anular la garantía del producto.
- La exposición prolongada al ozono puede degradar algunos de los materiales usados en la fabricación de este producto, afectar su funcionamiento y anular la garantía del producto.

Uso previsto

El cojín ROHO® MOSAIC® (MOSAIC) es una superficie de soporte para silla de ruedas ajustable, relleno con aire, de diseño segmentado, y está destinado a adecuarse a la posición sentada del paciente para ofrecer protección para la piel y los tejidos blandos. Existe un límite de peso de 250 lbs. (113 kg), y es necesario que el cojín sea del tamaño apropiado para el paciente.

ROHO, Inc. recomienda consultar a un médico clínico o terapeuta experimentado en el posicionamiento y asiento de pacientes, para determinar si el MOSAIC es apropiado para las necesidades específicas de asiento del paciente.

Si usa una silla de ruedas con un asiento que no ofrece una base firme, ROHO, Inc. recomienda el uso del ROHO Planar Solid Seat Insert, o plataforma de asiento sólido, junto con su cojín de silla de ruedas, para lograr los mejores resultados en la posición.

Detalle de piezas

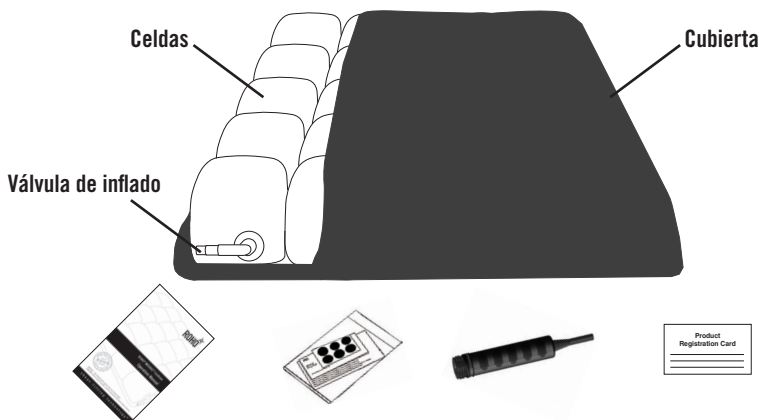

Manual de instrucciones Kit de reparación Bomba manual Tarjeta de registro

Para solicitar piezas de repuesto, desde EE. UU., comuníquese con el Departamento de Atención al Cliente de ROHO, llame a su proveedor o visite la tienda ROHO en www.therohostore.com. **Fuera de los EE. UU.,** comuníquese con el distribuidor ROHO de su país.

Especificaciones del producto

Materiales:

- Cojín: película de PVC retardador de fuego (no contiene DEHP) Válvula de inflado: latón niquelado
- Cubierta estándar: cubierta con elásticos bidireccionales y malla espaciadora lateral con cremallera y superficie de apoyo antideslizante con gancho y correas sujetadoras para asegurar el cojín a la silla. Consulte la etiqueta de cuidados que se adjunta a su cubierta para conocer el contenido de los materiales.
- Cubierta de alta resistencia: cubierta con elásticos bidireccionales resistente a los líquidos, con cremallera y superficie de apoyo antideslizante con gancho y correas sujetadoras para asegurar el cojín a la silla. Consulte la etiqueta de cuidados que se adjunta a su cubierta para conocer el contenido de los materiales.

Tamaños (las medidas son aproximadas)

Cojín*	Ancho	Largo	Peso
MOSAIC1616C	16 pulg. (40,5 cm)	16 pulg. (40,5 cm)	0,75 lb (0,3 kg)
MOSAIC1616HD			
MOSAIC1816C	18 pulg. (45,5 cm)	16 pulg. (40,5 cm)	0,75 lb (0,4 kg)
MOSAIC1816HD			
MOSAIC1818C	18 pulg. (45,5 cm)	18 pulg. (45,5 cm)	1,0 lb (0,4 kg)
MOSAIC1818HD			

Altura de celda: 2,75 pulg. (7,0 cm) *C = Cubierta estándar; HD = Cubierta de alta resistencia

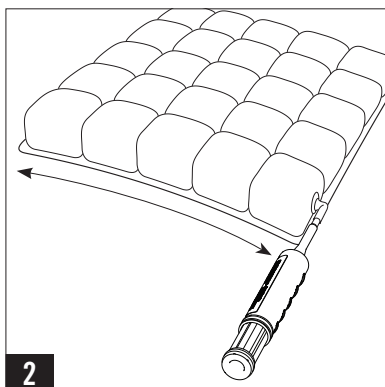
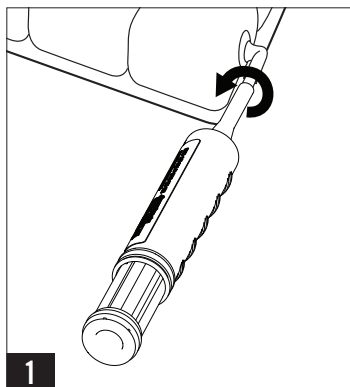
Colocación y ajuste del cojín

1. Deslice la boquilla de la bomba manual en la válvula de inflado. Abra la válvula de inflado (*gire en sentido contrario a las agujas del reloj*).
2. Infle el cojín hasta que comience a arquearse.
3. Cierre la válvula de inflado (*gire en el sentido de las agujas del reloj*) y retire la bomba manual.

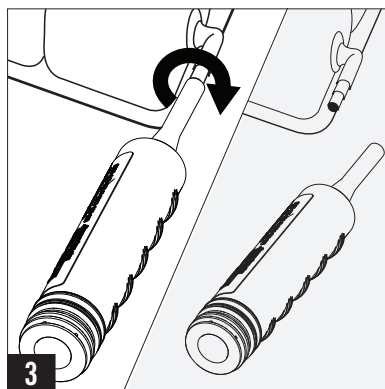

Colocación y ajuste del cojín, continuación

4. Coloque el cojín dentro de la cubierta. (Ver COLOCACIÓN DE LA CUBIERTA).

5. Coloque el cojín sobre la silla de ruedas, con las celdas hacia arriba. El paciente debe sentarse en la silla de ruedas en su posición de sentado normal. Asegúrese de que el cojín esté centrado abajo del paciente. La válvula de inflado debe quedar al frente del cojín, sobre el lado izquierdo del paciente sentado.

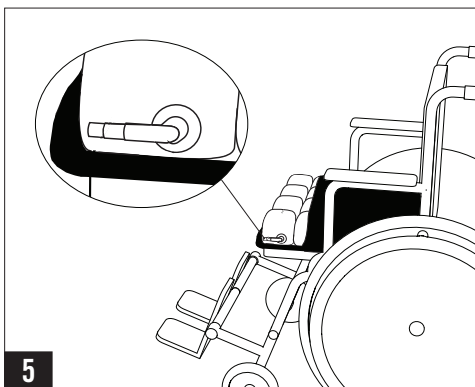

6. El cojín es más efectivo cuando queda entre 1/2 pulg. y 1 pulg. (1,5 cm a 2,5 cm) de aire entre la prominencia ósea más baja del paciente y la superficie de asiento.

Para ajustar el nivel de inflado:

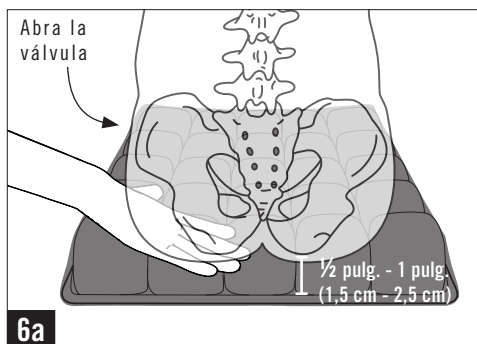

(a) Deslice su mano entre el cojín y el paciente. Levante ligeramente la pierna del paciente y localice su prominencia ósea más baja. Baje la pierna del paciente a la posición de sentado.

(b) Con su mano debajo de la prominencia ósea más baja del paciente, abra la válvula de inflado (*gire en sentido contrario a las agujas del reloj*). Libere el aire hasta que apenas pueda mover la punta de los dedos.

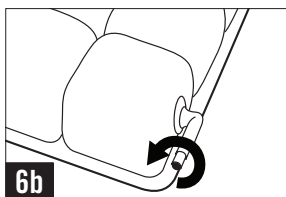

7. Cierre la válvula de inflado (*gire en el sentido de las agujas del reloj*).

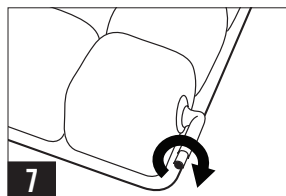

Colocación de la cubierta

Con la cubierta colocada, el cojín debe quedar plano sobre la silla (el material antideslizante en la parte inferior).

1. Despliegue la cubierta.
2. Inserte el cojín.
 - Cubierta estándar: las esquinas del cojín deben ser visibles a través de las aperturas angulares de la cubierta. Pase la válvula de inflado a través de la apertura angular.
 - Cubierta de alta resistencia: la válvula de inflado debe apuntar hacia la cremallera.
3. Cierre la cremallera.

Nota: La cubierta no es imprescindible. Sin embargo, se incluye una cubierta con cada MOSAIC para ayudar en las transferencias con placa deslizante y evitar que las celdas del cojín sobresalgan de la silla de ruedas. La superficie inferior antideslizante de la cubierta ayuda a mantener el cojín más seguro en la silla.

Guía para la resolución de problemas

No retiene el aire:

Infle el cojín. Asegúrese de que la válvula de inflado esté completamente cerrada (gire en el sentido de las agujas del reloj). Busque orificios. Si encuentra orificios grandes o fugas, consulte la GARANTÍA LIMITADA. Si encuentra orificios muy pequeños o no encuentra ninguno, siga las instrucciones en el Kit de reparación que se suministra con el producto.

Incómodo/inestable: Verifique que:

- El cojín no esté inflado de más (Ver AJUSTE).
- Las celdas y la parte superior de la cubierta estén orientadas hacia arriba.
- El cojín esté centrado debajo del paciente.
- El Cojín sea del tamaño apropiado para el paciente y la silla de ruedas.

Deje que el paciente se siente sobre el cojín durante al menos una hora, de manera que pueda adaptarse a la textura de la superficie del producto y a la inmersión en las celdas de aire.

El cojín se desliza sobre la silla de ruedas: Asegúrese de que la superficie de apoyo antideslizante de la cubierta esté orientada hacia abajo. Consulte las etiquetas de instrucciones en el cojín y la cubierta.

El cojín está rígido: Deje que el cojín alcance la temperatura ambiente. Abra la válvula angular. Enrolle y desenrolle el cojín hasta que quede blando y flexible nuevamente. Repita las instrucciones de COLOCACIÓN Y AJUSTE DEL COJÍN antes de usar.

Limpieza y desinfección

La limpieza y desinfección del cojín son dos procesos separados. La limpieza debe preceder a la desinfección. **Nota:** Antes de que otro paciente use el cojín, limpie, desinfecte y verifique que el producto funcione debidamente.

⚠ ADVERTENCIA: Si usa blanqueador, siga las pautas de seguridad en el envase del blanqueador.



NO:

- use abrasivos, como lana de vidrio o estropajos.
- use productos de limpieza que contengan petróleo o solventes orgánicos como acetona, tolueno, metil etil ketona (MEK), nafta, líquidos para limpieza en seco o removedores de adhesivos.
- detergentes cáusticos para lavavajillas automáticos.
- deje que el agua o la solución limpiadora penetre en el producto.
- esponga el producto a métodos de limpieza con gas ozono o luz ultravioleta.

Cuidado de la cubierta: Antes de limpiar y desinfectar, retire los ganchos sujetadores de la parte inferior de la cubierta. Lave con colores similares.

Para limpiar la cubierta: Retire la cubierta. Lave a máquina en agua tibia (40 °C) con detergente suave, en un ciclo corto, o a mano con jabón neutro y agua tibia. Seque en secadora a baja temperatura.



Para desinfectar la cubierta: Lave a mano en agua tibia + 1 parte de líquido blanqueador de uso doméstico por 9 partes de agua. Enjuague bien. O lave a máquina en agua caliente (60 °C). Seque en la secadora a baja temperatura.



Para limpiar el cojín: Retire la cubierta y cierre la válvula. Lave a mano en agua tibia (40 °C). Use un jabón suave para lavado a mano, líquido lavaplatos para lavado a mano, detergente para ropa o detergente multiuso para limpieza general. Use una esponja suave de cerdas de plástico o un paño para refregar suavemente todas las superficies del cojín. Enjuague con agua limpia. Deje secar al aire. **NO** lave ni seque a máquina. **NO** esponga a la luz solar directa

Para desinfectar el cojín: Repita las instrucciones de limpieza y use 1 parte de líquido blanqueador de uso doméstico por 9 partes de agua. **NO** desinfecte en autoclave.

Limpieza y desinfección, continuación

Para esterilizar el cojín:

Siga las instrucciones de limpieza y desinfección. Los productos ROHO no se empaacan en condiciones estériles ni tampoco es necesario esterilizar antes de usar. Las altas temperaturas aceleran el deterioro y pueden dañar el producto. Si el protocolo de la institución exige la esterilización, abra la válvula y use la temperatura más baja posible durante el menor tiempo posible. Es preferible la esterilización por gas a la de autoclave por vapor, pero no se recomienda ninguno de estos métodos. En cualquier proceso donde se utilice presión, asegúrese de que todas las válvulas estén abiertas para evitar dañar el producto. ROHO, Inc. no recomienda de modo alguno el uso de métodos de esterilización que impliquen temperaturas mayores a 160 °F (71 °C) para los productos de PVC.

Desecho

Cuando se utiliza y desecha adecuadamente, no existen amenazas medioambientales asociadas con los componentes de los productos que aparecen en este manual. Deseche el producto o los componentes de acuerdo con las regulaciones aplicables en su jurisdicción.

NO INCINERAR.

Información de contacto

En EE. UU.:

Departamento de Atención al Cliente de ROHO:

Teléfono: 800-851-3449 • Fax: 888-551-3449

Servicio de garantía: warranty@roho.com

Atención al cliente: cc@roho.com

Nota: Si se le indica que devuelva algún artículo, envíelo a:

ROHO, Inc.

1501 South 74th Street

Belleville, IL 62223

Fuera de EE. UU.:

ROHO International:

intl@roho.com • Teléfono: 618-277-9150 • Fax: 618-277-6518

O visite www.roho.com para obtener una lista de distribuidores de ROHO International.

Política de devolución

Los productos devueltos deben ser nuevos y no deben haber sido usados, requieren autorización previa de ROHO, Inc. y están sujetos a un cargo por reposición. Antes de devolver su producto: **En los EE. UU.**, comuníquese con nuestro Departamento de servicio de garantía; **fuera de EE. UU.**, comuníquese con el distribuidor ROHO de su país.

Garantía limitada

¿Qué cubre?

ROHO, Inc. cubre cualquier defecto en los materiales o en la fabricación del producto.

¿Por cuánto tiempo?

Por 12 meses a partir de la fecha en que se adquirió originariamente el producto, a excepción de la cubierta, que tiene una Garantía Limitada de 6 meses.

¿Qué no cubre?

Un producto que no ha sido usado correctamente, que ha sido dañado por un accidente o por un fenómeno meteorológico, por ej., inundación, tornado, terremoto, incendio, etc. Todo reemplazo de los accesorios del producto suministrados o modificación al producto invalidará la garantía.

Qué debe hacer el cliente:

Dentro de los EE. UU., el cliente debe comunicarse con el Departamento de Servicios de Garantía de ROHO, Inc. Nota: Toda pieza enviada a ROHO, Inc. sin autorización previa no será devuelta al cliente. Fuera de los EE. UU., comuníquese con el distribuidor ROHO de su país.

¿Preguntas?

Consulte la INFORMACIÓN DE CONTACTO.

Descargo de responsabilidad.

Toda garantía implícita, incluida la GARANTÍA IMPLÍCITA DE COMERCIABILIDAD Y ADECUACIÓN A UN USO PARTICULAR, está limitada al mismo período de tiempo que el de los tipos de productos a los que se hace referencia arriba en la sección “Por cuánto tiempo”, y toda acción por un incumplimiento de tales garantías o garantía expresa contenida en el presente debe comenzar dentro de ese tiempo. ROHO, Inc. no será responsable de ningún daño fortuito o resultante en cuanto a pérdidas económicas de propiedad, tanto si son producto de un incumplimiento expreso o implícito de garantías o de otro tipo.

Sus derechos y el efecto de esta garantía en los mismos:

Esta garantía restringe la duración de todas las garantías implícitas como se describe arriba y limita o excluye la recuperación por daños incidentales o emergentes. Algunas jurisdicciones no permiten limitaciones respecto de cuánto tiempo durarán las garantías implícitas; además, algunas jurisdicciones no permiten la exclusión o limitación de daños emergentes o incidentales, de manera que es posible que esas disposiciones no sean aplicables en su caso. Si bien esta garantía le proporciona derechos legales específicos, usted también puede gozar de otros derechos que varían según la jurisdicción.



Mailing/Shipping Address:

1501 South 74th Street, Belleville, IL 62223-5900 USA

Administrative Offices:

100 N. Florida Avenue, Belleville, IL 62221-5429 USA

U.S.: 800-851-3449 • Fax 888-551-3449

Outside the U.S.: 618-277-9150 • Fax 618-277-6518

www.roho.com

A PRODUCT SUPPORTED BY:



The Quality Management System of
ROHO, Inc. is certified to
ISO 9001:2008 and ISO 13485:2003.

ITEM# LITG00538, Qty: _____

Revision: 12/2/13

Print Date: _____



MDSS GmbH
Schiffgraben 41
30175 Hannover, Germany

